

SV

BRUKSANVISNING
LUFTKYLARE



Innehållsförteckning

Information om bruksanvisningen.....	1
Säkerhet.....	1
Information om apparaten	3
Transport och lagring.....	4
Montering och installation	4
Manövrering.....	7
Tillbehör som kan beställas.....	10
Fel och störningar.....	10
Underhåll.....	11
Teknisk bilaga	15
Kassering	15

Information om bruksanvisningen

Symboler



Varning för elektrisk spänning

Denna symbol gör uppmärksam på att det finns risk för liv och hälsa pga. elektrisk spänning.



Varning

Detta signalord betecknar en risk med medelsvår riskgrad som kan leda till döden eller allvarliga personskador om den inte undviks.



Observera

Detta signalord betecknar en risk med låg riskgrad som kan leda till lätta eller mindre personskador om den inte undviks.

OBS!

Detta signalord betecknar viktig information (t.ex. materiella skador), men ingen risk för liv och lem.



Info

Hänvisningar med denna symbol hjälper dig att snabbt och säkert kunna utföra ditt arbete.



Följ anvisningen

Hänvisningar med denna symbol gör uppmärksam på att bruksanvisningen måste beaktas.

Aktuell bruksanvisning och EU-försäkran om överensstämmelse kan du ladda ner från följande länk:



PAE 20



<https://hub.trotec.com/?id=40826>

Säkerhet

Läs noggrant igenom denna anvisning före idrifttagning / användning av apparaten och förvara den alltid i uppställningsplatsens/apparatens omedelbara närhet!



Varning

Läs alla säkerhetsföreskrifter och anvisningar.

Att inte iaktta säkerhetsföreskrifter och anvisningar kan orsaka elstötar, brand och / eller allvarliga personskador.

Förvara alla säkerhetsföreskrifter och anvisningar på ett säkert ställe för framtida användning.

Apparaten får användas av barn från 8 år och av personer med begränsad fysisk, sensorisk och mental förmåga, eller av personer utan nödvändiga erfarenheter och kunskaper, om de står under uppsikt och har instruerats om apparatens säkra användning och förstår de faror som är förbundna med detta. Barn får inte leka med apparaten. Rengöring och underhåll får inte genomföras av barn utan uppsikt.

- Använd inte apparaten i explosionsfarliga utrymmen.
- Använd inte apparaten i aggressiva atmosfärer.
- Ställ upp apparaten så att den står upprätt och stadigt.
- Låt apparaten torka efter en fuktrengröring. Använd den inte i blött tillstånd.
- Driv eller manövrera inte apparaten med fuktiga eller våta händer.
- Utsätt inte apparaten för direkta vattenstrålar.
- Stick aldrig in föremål eller kroppsdelar i apparaten.
- Täck aldrig över apparaten och transportera den inte under drift.
- Sätt dig inte på apparaten.
- Apparaten är ingen leksak. Håll barn och djur på avstånd. Använd endast apparaten under uppsikt.
- Kontrollera före varje användning att apparaten, dess tillbehör och anslutningsdelar inte är skadade. Använd inga defekta apparater eller apparatdelar.

- Säkerställ att alla elkablar som befinner sig utanför apparaten skyddas mot skada (t.ex. genom djur). Använd aldrig apparaten vid skador på elkablar eller nätanslutningen!
- Strömanslutningen måste motsvara uppgifterna i kapitel Teknisk information.
- Sätt i nätkontakten i ett korrekt säkrat kontaktuttag.
- Välj förlängningar för nätkabeln enligt uppgifterna i Teknisk information. Rulla ut förlängningskabeln helt. Undvik elektrisk överbelastning.
- Dra ut nätkabeln ur kontaktuttaget före underhålls-, skötsel- eller reparationsarbeten, genom att ta i nätkontakten.
- Stäng av apparaten och dra ut nätkabeln från kontaktuttaget när du inte använder apparaten.
- Använd aldrig apparaten om du upptäcker skador på nätkontakten eller nätkabeln. En defekt nätkabel måste bytas ut av tillverkaren, kundtjänst eller elfackhandel. Defekta nätkablar utgör en allvarlig hälsorisk!
- Beakta lagrings- och driftvillkoren (se kapitlet Tekniska data).
- Säkerställ att luftinsläppet och luftutsläppet är fria.
- Säkerställ att insugningssidan alltid är fri från smuts och lösa föremål.
- Transportera alltid apparaten upprätt och med tömd vattenbehållare.
- Töm vattenbehållaren före förvaring eller transport. Drick inte vattnet. Hälsorisk!
- Fyll endast vattenbehållaren med färskt dricksvatten, isbitar av färskt dricksvatten och/eller kylelement som är avsedda för detta ändamål.

Ändamålsenlig användning

Använd apparaten uteslutande för att kyla rumsluften, följ alltid alla tekniska data.

Till den ändamålsenliga användningen hör luftkyllning av:

- bostäder
- museer
- lager och arkiv
- bibliotek
- telefoncentraler och datorrum

Icke ändamålsenlig användning

- Ställ inte upp apparaten på ett fuktigt resp. översvämmat underlag.
- Lägg inte föremål, t.ex. kläder, på tork på apparaten.
- Använd inte apparaten utomhus.
- Egenmäktiga konstruktionsändringar liksom till- eller ombyggnationer på apparaten är inte tillåtna.
- All annan användning eller hantering än den som anges i denna bruksanvisning är inte tillåten. Om detta inte beaktas utesluts all form av ansvar och samtliga garantianspråk.

Personalkvalifikation

Personer som använder denna apparat måste:

- känna till farorna som uppstår vid arbeten med elektriska apparater i fuktiga miljöer.
- ha läst och förstått bruksanvisningen, särskilt kapitel "Säkerhet".

Underhållsarbeten som kräver att huset öppnas får endast utföras av auktoriserat specialistföretag för elarbeten eller av Trotec.

Restrisker



Varning för elektrisk spänning

Arbeten på elektriska komponenter får endast genomföras av ett specialistföretag med behörighet.



Varning för elektrisk spänning

Ta ut nätkontakten ur kontaktuttaget innan arbeten påbörjas på apparaten!
Dra ut nätkabeln ur kontaktuttaget genom att ta i nätkontakten.



Varning

Det kan utgå faror från denna apparat om personer som inte undervisats använder den på ett felaktigt eller icke ändamålsenligt sätt! Beakta personalkvalifikationerna!



Varning

Apparaten är inte en leksak och får inte hamna i barns händer.



Varning

Risk för kvävning!
Låt inte förpackningsmaterialet ligga framme på ett oaksamt sätt. Det kan utgöra en farlig leksak för barn.

OBS!

Använd inte apparaten utan luftfilter!
Utän luftfilter blir insidan av apparaten kraftigt nedsmutsad, vilket kan reducera effekten och kan leda till skador på apparaten.

Beteende i nödsituationer

1. Bryt i nödfall strömmen till apparaten: Stäng av apparaten och dra ut anslutningskabeln ur kontaktuttaget genom att ta i nätkontakten.
2. Anslut inte en defekt apparat till nätanslutningen igen.

Information om apparaten

Beskrivning av apparaten

Lyftkylaren PAE 20 kyla rummen till en angenäm temperatur med hjälp av avdunstningskyla.

Fyll apparaten med kallvatten för att kyla den inströmmande varma luften på avdunstningsfiltret och blåsa ut den som kall luft igen via fläkten. Använd kylelement vid behov för att öka kyleffekten.

Förutom kylfunktionen kan apparaten även användas för att fräscha upp luften: Tack vare det integrerade luftfiltret och avdunstningsfiltrets bikakestruktur, filtreras och fuktas den insugna luften.

Fläkten kan ställas in på tre nivåer.

Den kylda luftens utblåsningsriktning kan manuellt ställas in via ventilationsspjällen samt alternativt via det inkopplingsbara, automatiska swing-läget.

Via timerfunktionen kan apparaten stängas av automatiskt med tidsfördröjning.

Manövreringen av apparaten sker via manöverfältet på apparaten eller med den medlevererade infraröd-fjärrkontrollen.

Bild på apparaten

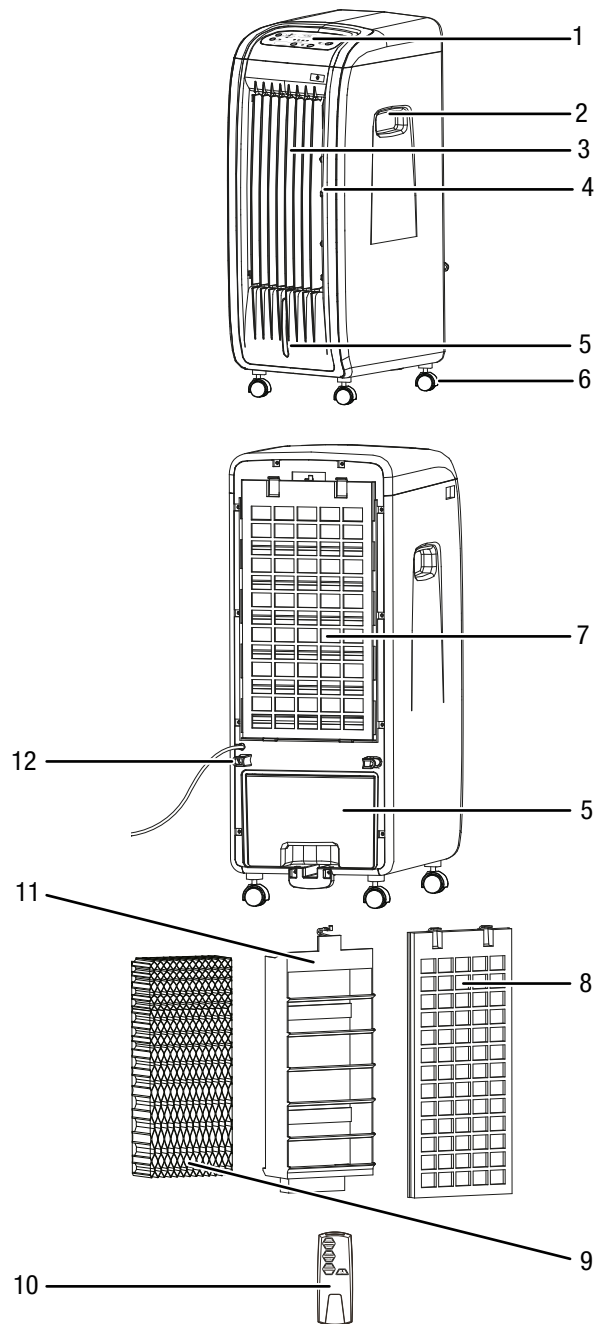

Nr	Beteckning
1	Manöverfält
2	Transporthandtag
3	Luftutsläpp med inställbara ventilationsspjäll
4	Luftstyrningsspjäll för swing-funktionen
5	Vattenbehållare med fyllnivåindikering och vattenavlopp med gummipropp (utan bild)
6	Transporthjul
7	Luftinsläpp med luftfilter och bikakefilter
8	Luftfilter
9	Bikakefilter
10	Fjärrkontroll
11	Filterhållare
12	Nätkabelhållare

Transport och lagring

OBS!

Apparaten kan skadas om den förvaras eller transporteras osakkunnigt. Läs informationen om apparatens transport och förvaring.

Transport

Beakta följande information **före** varje transport:

- Stäng av apparaten.
- Dra ut nätkabeln ur kontaktuttaget genom att ta i nätkontakten.
- Töm vattenbehållaren.
- Apparaten är försedd med transporthjul för att lättare kunna transporteras.
- Använd inte nätkabeln för att dra ur kontakten.
- Apparaten får endast rullas på plana och släta ytor.

Beakta följande information **efter** varje transport:

- Ställ apparaten upprätt efter transporten.

Lagring

Beakta följande information **före** förvaringen:

- Töm och rengör vattenbehållaren innan du förvarar den (se kapitel Underhåll).
- Låt bikakefiltret torka innan det förvaras. I annat fall kan apparaten lukta dåligt när den används igen.

Följ följande förvaringsvillkor när apparaten inte används:

- torrt och skyddat mot frost och hetta
- i upprätt position på en plats skyddad mot damm och direkt solljus
- eventuellt kan ett dammskydd användas
- ställ inte några andra apparater eller föremål på apparaten, för att undvika att den skadas
- ta ut batterierna ur fjärrkontrollen

Montering och installation

Leveransomfattning

- 1 x apparat
- 1 x fjärrkontroll
- 1 x bikakefilter
- 1 x filterhållare
- 1 x luftfilter
- 1 x anvisning

Packa upp apparaten

1. Öppna kartongen och ta ut apparaten.
2. Ta bort hela förpackningen från apparaten.
3. Rulla ut nätkabeln helt. Försäkra dig om att nätkabeln inte är skadad och skada den inte när den rullas ut.

Idrifttagning

Kontrollera vid uppställningen av apparaten att minimiavstånden till väggar och föremål iaktas enligt kapitel Teknisk information.

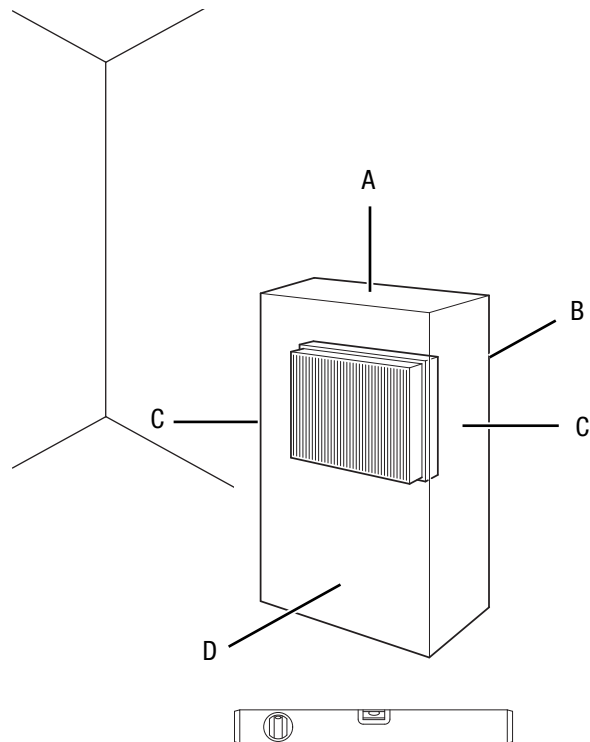

- Innan apparaten tas i drift på nytt måste du kontrollera tillståndet på nätkabeln. Om man är osäker på om nätkabeln är oskadd, kontakta kundtjänst.
- Ställ upp apparaten så att den står upprätt och stadigt.
- Undvik att snubbelställen uppstår när nätkabeln eller andra elektriska kablar dras, särskilt om apparaten ställs upp mitt i rummet. Använd kabelbryggor.
- Säkerställ att kabelförlängningarna är helt utrullade.
- Kontrollera att gardiner eller andra föremål inte förhindrar luftströmningen.

Sätt in batterierna i fjärrkontrollen före den första idrifttagningen.

Fylla på vattenbehållaren

OBS!

Vattenbehållaren kan inte tas ut.

Försök inte att ta bort vattenbehållaren eftersom apparaten annars kan skadas.

För luftkylningen behöver apparaten färskt dricksvatten.

läkta följande anvisningar för kylelementens användning:

- Lägg kylelementen i frysacket i minst 4 timmar före användningen.
- Vattenbehållaren (5) ska fyllas med vatten innan kylelementen läggs i.

OBS!

När kylelement används vid höga utomhustemperaturer, kan kondensvatten bildas på vattenbehållaren som kan droppa ner på golvet.

1. Öppna vattenbehållaren (5).

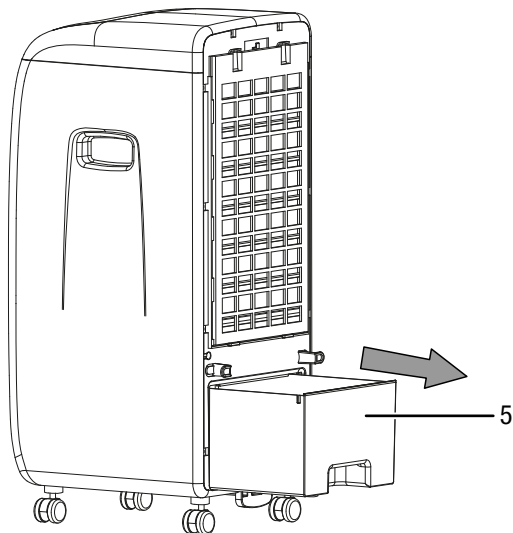

2. Tänk på att gummiroppen (5a) måste sitta fast ordentligt eftersom vatten annars kan rinna ut okontrollerat.

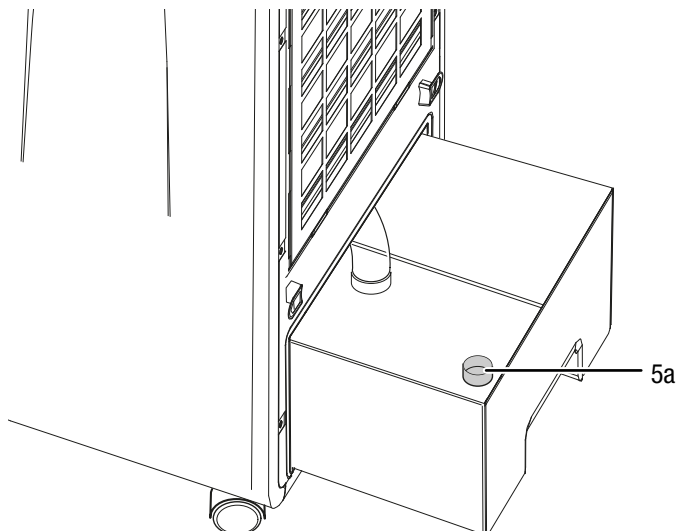

3. Fyll endast på färskt dricksvatten i vattenbehållaren (5). Alternativt kan du för en extra kylning fylla på isbitar av dricksvatten.

⇒ Beakta den minimala och den maximala fyllnivån på fyllnivåindikeringen.

Vattenbehållaren måste fyllas upp till den minimala fyllnivån för att pumpen ska kunna arbeta.

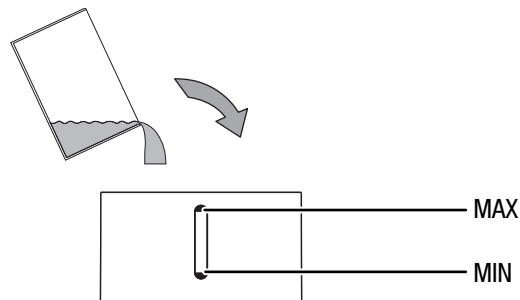

4. Stäng vattenbehållaren (5) igen.

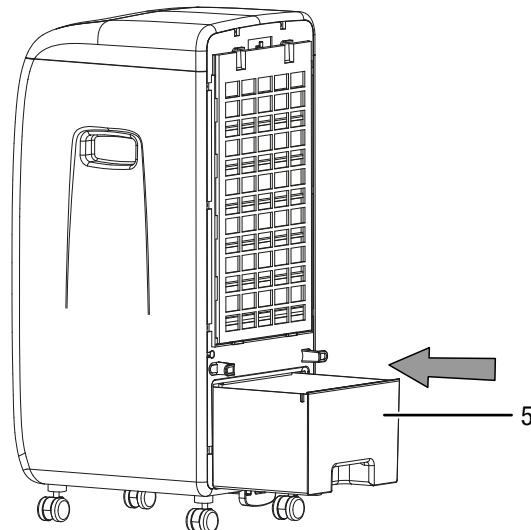

5. Säkerställ att apparaten inte är fuktig eller våt på utsidan. I annat fall måste den torkas av.



Info

Alternativt kan du lägga i kylelement i vattenbehållaren för att öka kyleffekten.

Sätta i bikakefiltret och luftfiltret

OBS!

I drifttyp Luftkylning bör apparaten inte användas utan bikakefilter, då *kylningen* annars inte fungerar.

OBS!

Använd inte apparaten utan luftfilter! Utan luftfilter blir insidan av apparaten kraftigt nedsmutsad, vilket kan reducera effekten och kan leda till skador på apparaten.

- Kontrollera innan apparaten sätts på, att bikakefiltret och luftfiltret har installerats.

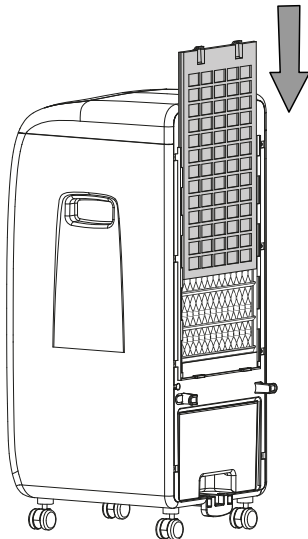
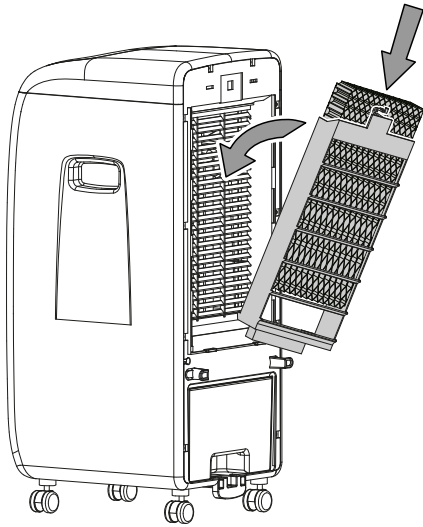

Öppna ventilationsspjällen

Öppna de horisontella ventilationsspjällen på luftutsläppet innan du sätter på apparaten.

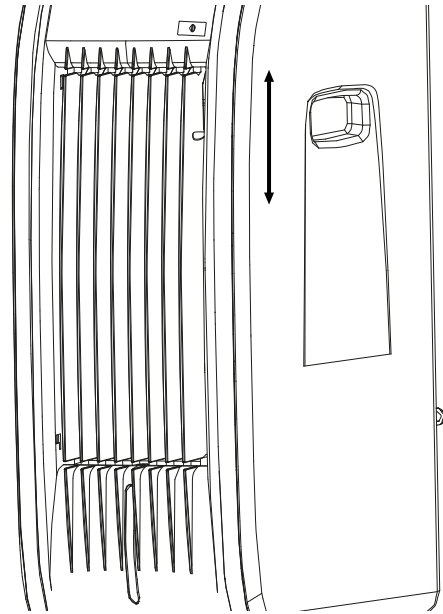

Ansluta nätkabeln

- Sätt i nätkontakten i ett korrekt säkrat kontaktuttag.
- LED-lamporna på manöverfältet tänds helt kort. Apparaten är i standby-drift.

Manövrering

- Undvik öppna dörrar och fönster.

Manöverelement

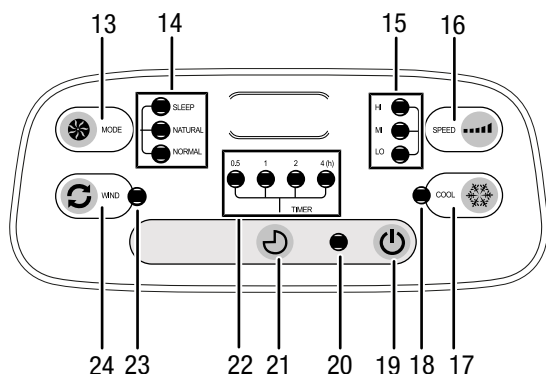

Nr	Beteckning	Betydelse
13	Knappen <i>MODE</i>	Välja drifttypen: <i>Nattläge</i> <i>Luftuppfrysning</i> <i>Ventilation</i>
14	LED Drifttyp	Visar den valda drifttypen: <i>SLEEP</i> = <i>nattläge</i> <i>NATURAL</i> = <i>luftuppfrysning</i> <i>NORMAL</i> = <i>ventilation</i>
15	LED Fläktnivå	Visar den valda fläktnivån: <i>HI</i> = hög fläkthastighet <i>MI</i> = medelhög fläkthastighet <i>LO</i> = låg fläkthastighet
16	Knappen <i>SPEED</i>	Välja fläktnivå: hög, medelhög eller låg fläkthastighet
17	Knappen <i>COOL</i>	Välja drifttyp <i>Luftkylning</i>
18	LED-lampa <i>COOL</i>	Visar drifttyp <i>Luftkylning</i>
19	På-/Av-knapp	Sätta på och stänga av apparaten
20	Driftlampa	Visar driften: Apparaten påsatt resp. avstängd Blinkar när vattenbehållaren är tom
21	Knappen <i>TIMER</i>	Timerfunktion <i>Automatisk avstängning</i> i steg om 0,5h (0,5 h till 7,5 h)
22	LED-lampor <i>TIMER</i>	Lyser vid aktiverad timer i LED-kombinationen 0,5 / 1 / 2 / 4 h LED-lamporna ger uppsummerade önskat antal timmar
23	LED-lampa <i>WIND</i>	Lyser vid aktiverad swing-funktion
24	Knappen <i>WIND</i>	Sätta på och stänga av swing-funktionen



Info

En signalton ljuder varje gång en inställning aktiveras.

Sätta på apparaten

Efter att apparaten har ställts upp enligt kapitel Idrifttagning och är klar för drift, kan den startas.

1. Tryck på På/Av-knappen (19).
 - ⇒ Apparaten startar i drifttyp *Ventilation* med hög fläkthastighet.
 - ⇒ LED-lampan *NORMAL* (14) och LED-lampan fläktnivå *HI* (15) lyser.

Inställning av drifttyper

Apparaten har följande drifttyper:

- Luftkylning
- Luftuppfrysning
- Ventilation
- Nattläge

Luftkylning

Drifttyp *Luftkylning* kan inkopplas i alla drifttyper.

I drifttyp *Luftkylning* tillkopplas pumpen och vattnet fördelas via bikakefiltret för att kyla den cirkulerande luften. Är vattenbehållaren tom, ljuder en signal och driftlampan (20) blinkar.

Gör enligt följande för att sätta på drifttyp *Luftkylning*:

1. Tryck på knappen *COOL* (17).
 - ⇒ LED-lampan *COOL* (18) lyser.
 - ⇒ Pumpen startar.
2. Tryck på nytt på knappen *COOL* (17) för att stänga av drifttyp *Luftkylning*.
 - ⇒ LED-lampan *Luftkylning* (18) slocknar.
 - ⇒ Apparaten fortsätter att arbeta med vald drifttyp.

OBS!

I drifttyp *Luftkylning* får vattenbehållaren inte dras ut, då vattnet från filtret annars droppar ner i apparatens inre.

Luftuppfrysning

I drifttyp *Luftuppfrysning* ökas och minskas fläkthastigheten omväxlande för att skapa en angenäm, naturlig luftström.

Gör enligt följande för att sätta på drifttyp *Luftuppfrysning*:

1. Tryck på knappen *MODE* (13), tills LED-lampan *NATURAL* (14) för drifttyp *Luftuppfrysning* lyser.
 - ⇒ Fläktnivåerna ökas och minskas automatiskt.

Ventilation

I drifttyp Ventilation kan du ställa in alla 3 fläktnivåer.

1. Tryck på knappen *MODE* (13), tills LED-lampan *NORMAL* (14) för drifttyp *Ventilation* lyser.
2. För att ställa in fläktnivån trycker du på knappen *SPEED* (16), tills LED-lampan för önskad fläktnivå (15) lyser.

Nattläge

I nattläget kan drifttyp *Luftkylning* sättas på.

För drifttyp *Nattläge* finns följande inställningar:

Efter 0,5 timmar reduceras fläkthastigheten från hög till medelhög. Efter 1 timme reduceras fläkthastigheten från medelhög till låg.

1. Tryck på knappen *MODE* (13), tills LED-lampan *SLEEP* (14) för drifttyp *Nattläge* lyser.

Ställa in timern

Den automatiska avstängningen kan programmeras mellan 0,5 h och 7,5 h i steg om 0,5h. LED-kombinationen (22) visar antalet timmar till den automatiska avstängningen.

✓ Apparaten är påsatt.

1. Tryck på knappen *TIMER* (21).
⇒ LED-lampan *TIMER* (22) för 0,5 h lyser.
2. Tryck återigen på knappen *TIMER* (21), tills LED-kombinationen (22) visar önskat antal timmar.
⇒ Apparaten stängs av efter de inställda timmarna.
3. För att stänga av timerfunktionen trycker du återigen på knappen *TIMER* (21), tills LED-lamporna *TIMER* (22) slocknar.

Fjärrkontroll

Alla apparatens inställningar kan göras via fjärrkontrollen som ingår i leveransen.

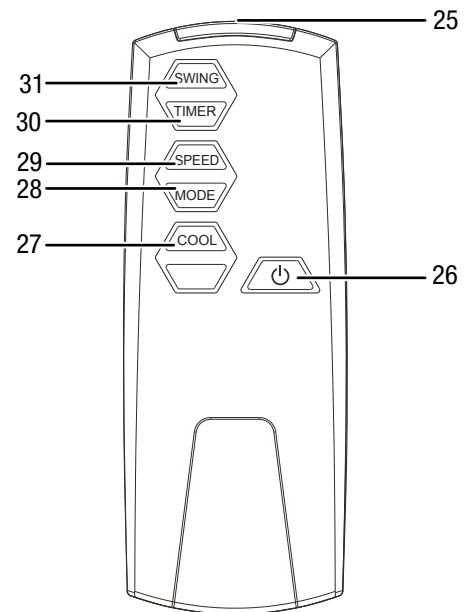

Nr	Beteckning	Betydelse
25	Sändare/mottagare fjärrkontroll	Sänder per infraröd till apparaten
26	På-/Av-knapp	Sätta på och stänga av apparaten
27	Knappen <i>COOL</i>	Sätta på och stänga av drifttyp <i>Luftkylning</i>
28	Knappen <i>MODE</i>	Välja drifttypen: <i>Nattläge</i> <i>Luftuppräschning</i> <i>Ventilation</i>
29	Knappen <i>SPEED</i>	Välja fläktnivå: hög, medelhög eller låg fläkthastighet
30	Knappen <i>TIMER</i>	Timerfunktion <i>Automatisk avstängning</i> i steg om 0,5h (0,5 h till 7,5 h)
31	Knappen <i>SWING</i>	Sätta på och stänga av swing-funktionen

Swing-funktion

Swing-funktionen kan vid behov tillkopplas i alla drifttyper.

Framför de horisontella ventilationsspjällen finns vertikala luftstyrningsspjäll. Med hjälp av swing-funktionen flyttas dessa automatiskt och sörjer så för en kontinuerlig luftcirkulation.

1. Tryck på knappen *WIND* (24) för att sätta på swing-funktionen.
⇒ LED-lampan *WIND* (23) lyser.
2. Tryck återigen på knappen *WIND* (24) för att stänga av swing-funktionen.
⇒ LED-lampan *WIND* (23) slocknar.

Påfyllning av vatten

Apparaten signalerar en tom vattenbehållare med en signalton och den blinkande driftlampan (20). Vattenbehållaren måste fyllas på.

Bryt spänningen till apparaten innan du fyller på vatten.

OBS!

Vattenbehållaren kan inte tas ut.

Försök inte att ta bort vattenbehållaren eftersom apparaten annars kan skadas.

För luftkylningen behöver apparaten färskt dricksvatten.

läkta följande anvisningar för kylelementens användning:

- Lägg kylelementen i frysacket i minst 4 timmar före användningen.
- Vattenbehållaren (5) ska fyllas med vatten innan kylelementen läggs i.

OBS!

När kylelement används vid höga utomhustemperaturer, kan kondensvatten bildas på vattenbehållaren som kan droppa ner på golvet.

1. Öppna vattenbehållaren (5).

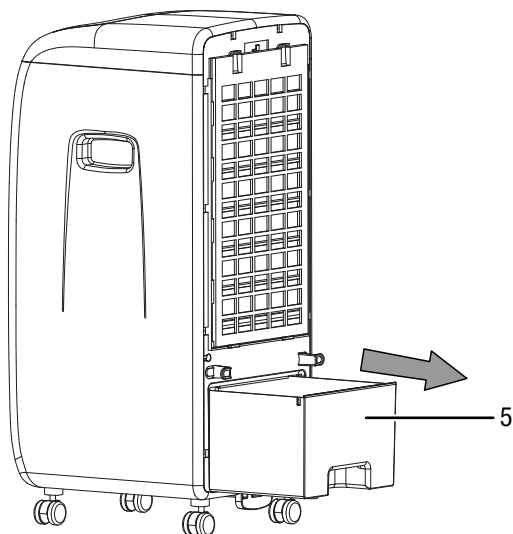

2. Tänk på att gummiproppen (5a) måste sitta fast ordentligt eftersom vatten annars kan rinna ut okontrollerat.

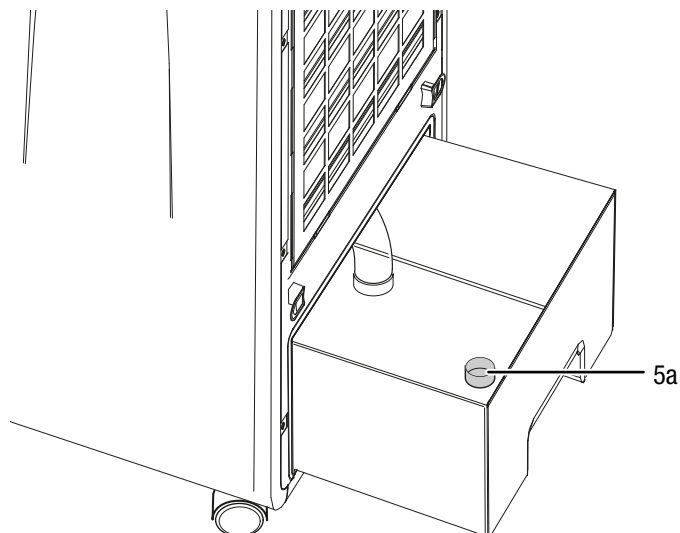

3. Fyll endast på färskt dricksvatten i vattenbehållaren (5). Alternativt kan du för en extra kylning fylla på isbitar av dricksvatten.

- ⇒ Beakta den minimala och den maximala fyllnivån på fyllnivåindikeringen. Vattenbehållaren måste fyllas upp till den minimala fyllnivån för att pumpen ska kunna arbeta.

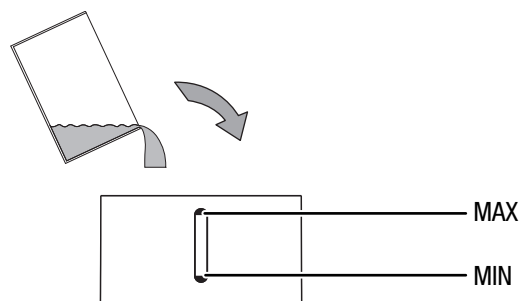

4. Stäng vattenbehållaren (5) igen.

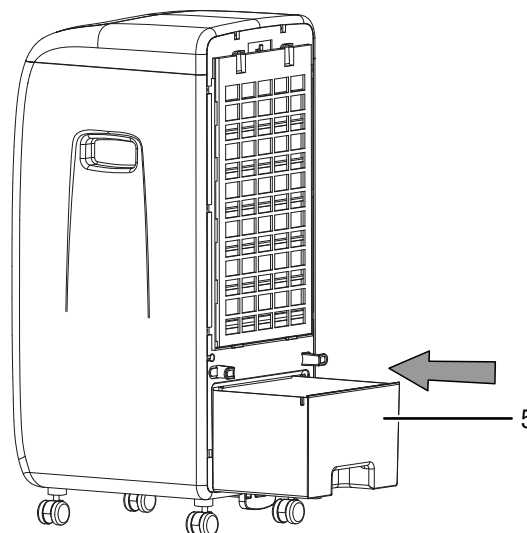

5. Säkerställ att apparaten inte är fuktig eller våt på utsidan. I annat fall måste den torkas av.



Info

Alternativt kan du lägga i kylelement i vattenbehållaren för att öka kyleffekten.

Urdrifftagning



Fara

Ta inte på nätkontakten med fuktiga eller våta händer.

- Stäng av apparaten.
- Dra ut nätkabeln ur kontaktuttaget genom att ta i nätkontakten.
- Töm och rengör vattenbehållaren (se kapitel Underhåll).
- Rengör apparaten enligt kapitel Underhåll.
- Förvara apparaten enligt kapitel Lagring.

Tillbehör som kan beställas



Varning

Använd endast tillbehör och tillsatsaggregat som anges i bruksanvisningen.

Användningen av andra insatsverktyg eller andra tillbehör än vad som rekommenderas i bruksanvisningen kan leda till personskador.

Beteckning	Artikelnummer
Avdunstningsfilter PAE 20	7.710.000.842

Fel och störningar

Apparaten har under produktionen flera gånger kontrollerats avseende felfri funktion. Om det ändå skulle förekomma funktionsstörningar måste apparaten kontrolleras enligt följande lista.

Apparaten går inte igång:

- Kontrollera nätanslutningen.
- Kontrollera nätkabeln och nätkontakten avseende skador.
- Kontrollera nätsäkringens position.
- Vänta i 10 minuter innan du startar om apparaten. Låt ett specialistföretag eller Trotec genomföra en elektrisk kontroll om apparaten inte startar.

Apparaten arbetar utan eller med minskad effekt:

- Kontrollera de horisontella ventilationsspjällens position. Ventilationsspjällen ska vara öppna så mycket som möjligt.
- Kontrollera luftfiltret avseende smuts. Vid behov måste luftfiltret rengöras resp. bytas ut.
- Kontrollera minimiavståndet till väggar och föremål. Ställ eventuellt apparaten längre in i rummet.

Apparaten arbetar, men lyftkyllningen eller pumpen arbetar inte:

- Kontrollera om drifttypen *Luftkyllning* är aktiverad. LED-lampan *COOL* (18) bör lysa.
- Kontrollera fyllnivån i vattenbehållaren (se kapitel Fylla på vattenbehållaren). Driftlampan (20) får inte blinka resp. signalen får inte ljuda.
- Kontrollera om pumpens ingång eventuellt blockeras av föremål. Förvissa dig om att pumpens ingång inte är blockerad.
- Om pumpen trots korrekt påfylld vattenbehållare och aktiverad luftkyllning inte fungerar, är pumpen ev. defekt. Kontakta kundservice.

Vatten rinner ut:

- Kontrollera apparaten med avseende på otätheter.
- Kontrollera att vattenbehållaren sitter riktigt.

Swing-funktionen fungerar inte:

- Motorn för swing-funktionen är ev. defekt. Kontakta kundservice.

Apparaten låter mycket resp. vibrerar:

- Kontrollera om apparaten står upprätt och stabilt.

Apparaten reagerar inte på infraröd-fjärrkontrollen:

- Kontrollera om avståndet mellan fjärrkontrollen och apparaten är för stort och minska avståndet vid behov.
- Försäkra dig om att det inte finns några hinder, som t.ex. möbler eller väggar, mellan apparaten och fjärrkontrollen. Se till att det finns visuell kontakt mellan apparaten och fjärrkontrollen.
- Kontrollera batteriernas laddningstillstånd och byt ut dem vid behov.
- Kontrollera att batteriernas poler sitter åt rätt håll om batterierna just bytts ut och byt dem om så behövs.

OBS!

Vänta minst 3 minuter efter alla underhålls- och reparationsarbeten. Starta inte apparaten igen förrän då.

Apparaten fungerar inte felfritt efter kontrollerna?

Kontakta kundservice. Lämna ev. in apparaten för reparation till en auktoriserad elfirma eller Trotec.

Underhåll

Underhållsintervaller

Underhålls- och skötselintervall	före varje idrifttagning	vid behov	minst varannan vecka	minst var 4:e vecka	minst var 6:e månad	minst varje år
Rengöra vattenbehållaren	X		X			
Kontrollera insugnings- och utblåsningsöppningar med avseende på smuts och främmande föremål och rengör vid behov	X			X		
Utvändig rengöring		X				X
Visuell kontroll av apparatens insida avseende smuts		X				X
Kontrollera luftfiltret avseende smuts och främmande föremål och rengör vid behov	X		X			
Byt ut bikakefiltret		X				
Kontrollera avseende skador	X					
Kontrollera fästskruvar		X				X
Provkörning						X

Underhålls- och skötselprotokoll

Apparattyp:

Apparatnr:

Underhålls- och skötselintervall	1	2	3	4	5	6	7	8	9	10	11	12	13	14	15	16
Rengöra vattenbehållaren																
Kontrollera insugnings- och utblåsningsöppningar med avseende på smuts och främmande föremål och rengör vid behov																
Utvändig rengöring																
Visuell kontroll av apparatens insida avseende smuts																
Kontrollera luftfiltret avseende smuts och främmande föremål och rengör vid behov																
Byt ut bikakefiltret																
Kontrollera avseende skador																
Kontrollera fästskruvar																
Provkörning																
Anmärkingar:																

1. Datum: Underskrift:	2. Datum: Underskrift:	3. Datum: Underskrift:	4. Datum: Underskrift:
5. Datum: Underskrift:	6. Datum: Underskrift:	7. Datum: Underskrift:	8. Datum: Underskrift:
9. Datum: Underskrift:	10. Datum: Underskrift:	11. Datum: Underskrift:	12. Datum: Underskrift:
13. Datum: Underskrift:	14. Datum: Underskrift:	15. Datum: Underskrift:	16. Datum: Underskrift:

Arbeten innan underhåll påbörjas



Varning för elektrisk spänning

Ta inte på nätkontakten med fuktiga eller våta händer.

- Stäng av apparaten.
- Dra ut nätkabeln ur kontaktuttaget genom att ta i nätkontakten.



Varning för elektrisk spänning

Arbeten som kräver att huset öppnas får endast utföras av auktoriserat specialistföretag eller av Trotec.

Visuell kontroll av apparatens insida avseende smuts

1. Ta bort luftfiltret.
2. Lys med en ficklampa i öppningarna på apparaten.
3. Kontrollera insidan av apparaten avseende smuts.
4. Om du upptäcker ett tjockt lager damm, låt ett specialistföretag för elarbeten eller Totec rengöra apparaten på insidan.
5. Sätt tillbaka luftfiltret.

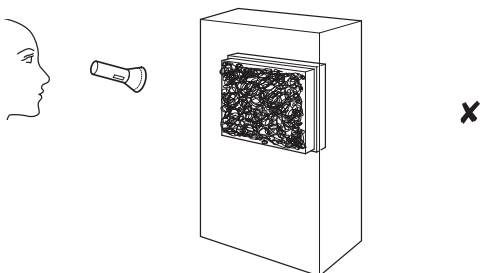
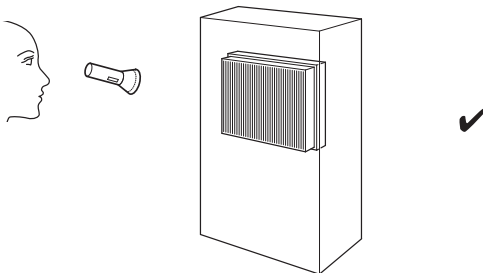

Rengöring av huset

Rengör apparaten med en fuktig, mjuk och luddfri trasa. Se till att det inte tränger in fukt i huset. Försäkra dig om att elektriska komponenter inte kan komma i kontakt med fukt. Använd inga aggressiva rengöringsmedel som t.ex. rengöringssprayer, lösningsmedel, alkoholhaltiga rengöringsmedel eller skurmedel för att fukta trasan.

Tömma vattenbehållaren

OBS!

Vattenbehållaren kan inte tas ut.

Försök inte att ta bort vattenbehållaren eftersom apparaten annars kan skadas.

Töm vattenbehållaren om den inte används en längre tid resp. ska förvaras.

1. Transportera resp. rulla försiktigt apparaten till en lämplig plats (t.ex. ett avlopp) för att tömma restvattnet eller håll en lämplig uppsamlingsbehållare i beredskap under avloppet.
2. Öppna vattenbehållaren (5).

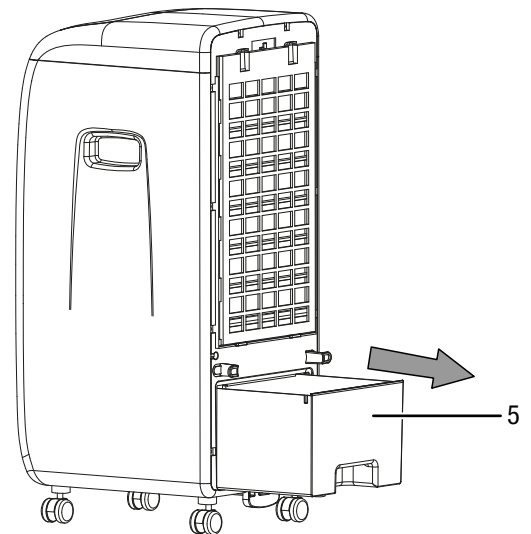

3. Ta bort gummiproppen (5a) från avloppet.
4. Låt restvattnet rinna ut.
5. Placera gummiproppen (5a) på avloppet igen. Tänk på att gummiproppen (5a) måste sitta fast ordentligt eftersom vatten annars kan rinna ut okontrollerat.

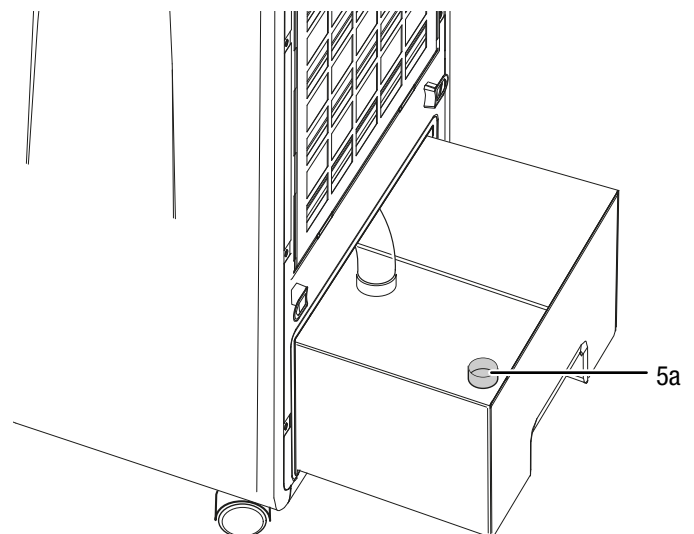

6. Torka av vattenbehållarens insida med en luddfri trasa.

7. Stäng vattenbehållaren (5) igen.

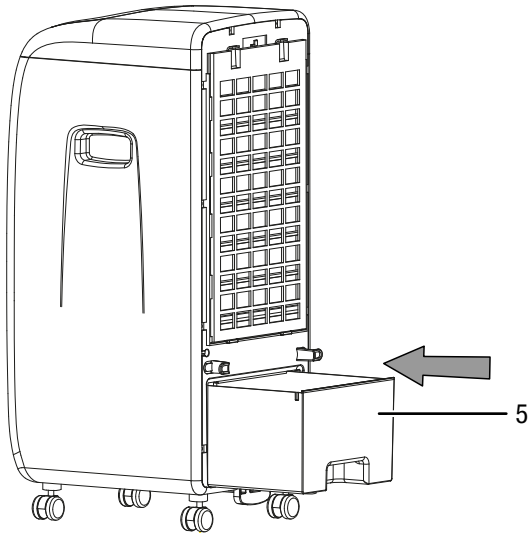

7. Stäng vattenbehållaren (5) igen.

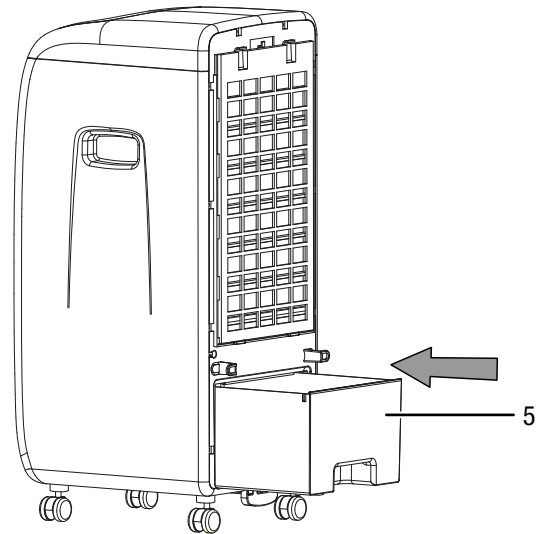

Rengöra vattenbehållaren

OBS!

Vattenbehållaren kan inte tas ut.

Försök inte att ta bort vattenbehållaren eftersom apparaten annars kan skadas.

1. Öppna vattenbehållaren (5).

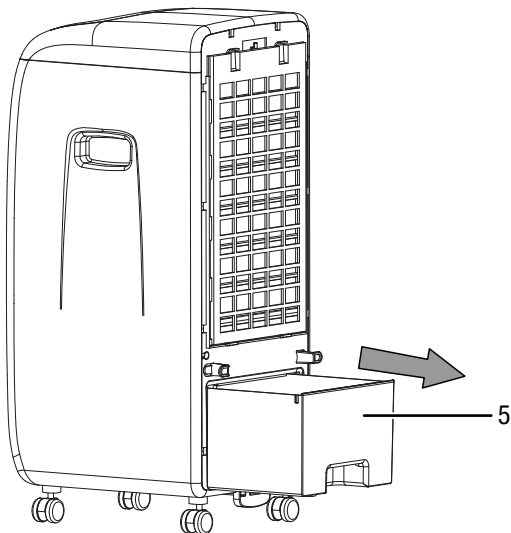

2. Tvätta vattenbehållaren noggrant.

3. Rengör behållaren med ett mildt rengöringsmedel (inget diskmedel!).

4. Avlägsna alla kalkavlagringar i vattenbehållaren.

5. Torka av vattenbehållarens insida med en luddfri trasa.

6. Fyll på färskt dricksvatten i vattenbehållaren (5) om du ska fortsätta använda apparaten (se kapitel Fylla på vatten).

Rengöra luftfiltret

Luftfiltret måste rengöras så snart det är smutsigt. Detta visar sig t.ex. genom en minskad effekt (se kapitel Fel och störningar).



Varning

Säkerställ att luftfiltret varken är utslitet eller skadat. Hörn och kanter på luftfiltret får inte vara deformerade eller avrundade. Försäkra dig om att luftfiltret är oskadat och torrt innan det sätts i igen!

1. Ta ut luftfiltret ur apparaten.

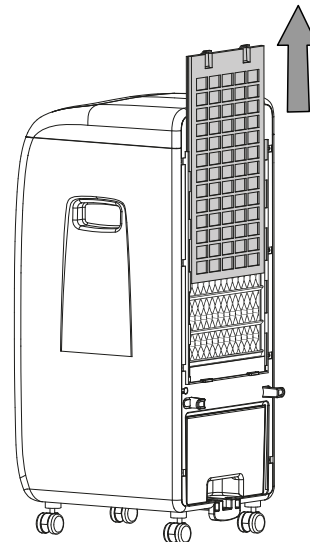

2. Rengör filtret med en mjuk, luddfri, lätt fuktad trasa. Skulle filtret vara kraftigt nedsmutsat, rengör det med varmt vatten, blandat med ett neutralt rengöringsmedel.

3. Låt filtret torka helt. Sätt aldrig i ett vått filter i apparaten!

4. Sätt i luftfiltret igen i apparaten.

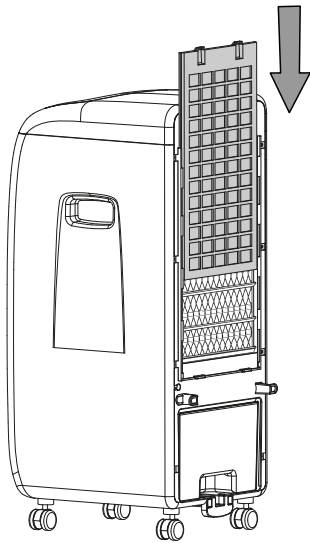

2. Ta ut filterhållaren (11) med bikakefiltret (9) ur apparaten. Ta ut bikakefiltret (9) ur filterhållaren (11).

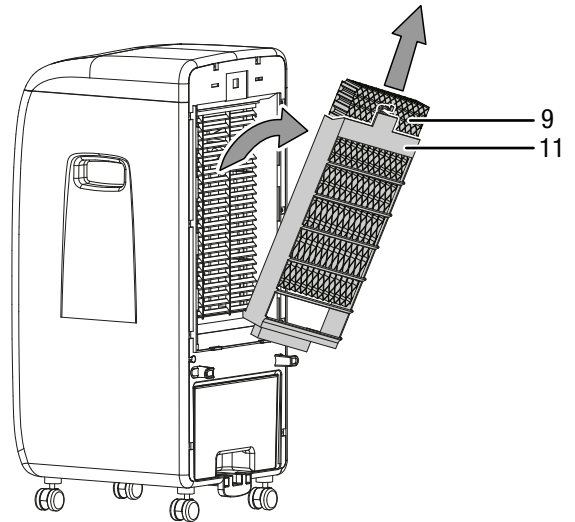

Byta ut bikakefiltret

OBS!

Använd inte apparaten utan bikakefilter!

Bikakefiltret bör bytas ut vid kraftig nedsmutsning.

Intervallerna för bikakefiltrets utbyte uppgår i standard-drift till ca 1 år.

Låt bikakefiltret torka innan du tar ut det ur apparaten.

1. Ta ut luftfiltret (8) ur apparaten.

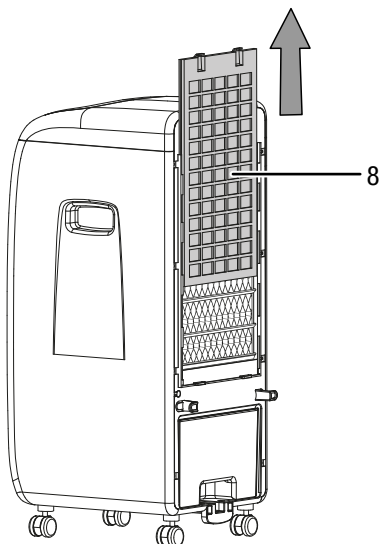

3. Avfallshanterera det gamla bikakefiltret enligt nationella lagar.
4. Sätt i det nya bikakefiltret (9) i filterhållaren (11). Sätt i filterhållaren (11) med bikakefiltret (9) i apparaten igen.

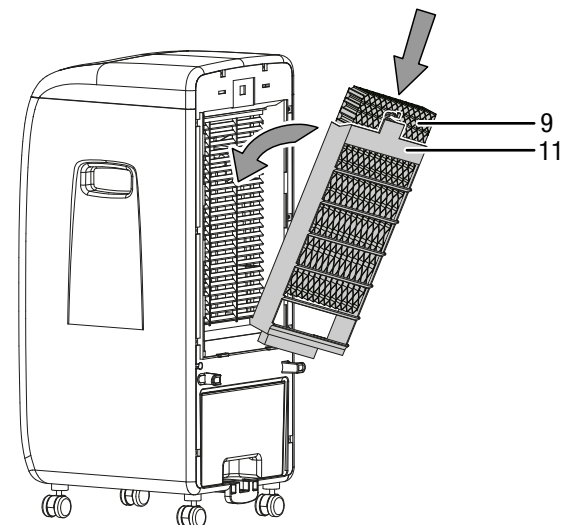

5. Sätt i luftfiltret (8) i apparaten igen.

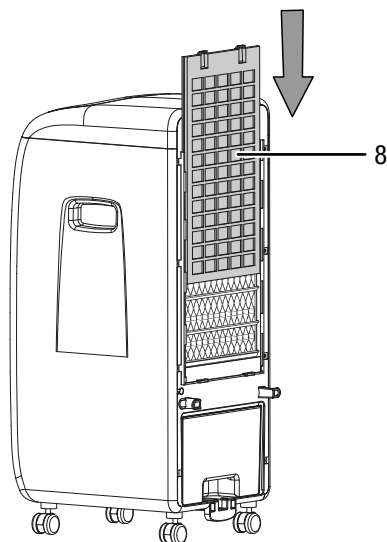

Åtgärder efter underhållsarbetet

Vill du använda apparaten igen:

- Anslut apparaten igen genom att sätta i nätkontakten i kontaktuttaget.

Ska du inte använda apparaten en längre tid:

- Förvara apparaten enligt kapitel Lagring.

Teknisk bilaga

Teknisk information

Parameter	Värde
Modell	PAE 20
Avdunstningseffekt	750 ml / h
Luftmängd	300 m ³ /h
Nätanslutning	1/N ~ 220 V – 240 V / 50 Hz
Nominell strömförbrukning	0,3 A
Effektförbrukning	70 W
Ljudtrycksnivå (1 m avstånd)	52 dB(A)
Påfyllningsmängd vattenbehållare	5 l
Vikt	6 kg
Mått (djup x bredd x höjd)	336 x 250 x 657 mm
Minsta avstånd från väggar och föremål:	
	upptill (A): 20 cm
	bak (B): 20 cm
	sidan (C): 20 cm
	framtil (D): 20 cm

Kassering



Symbolen med en överstruken soptunna på avfall från elektrisk eller elektronisk utrustning innebär att denna inte får kasseras i hushållssoporna. För kostnadsfri återlämning finns lokala uppsamlingsplatser för avfall från elektrisk eller elektronisk utrustning till förfogande. Adresserna finns att få hos de lokala myndigheterna. Du kan även få mer information om av oss tillhandahållna återlämningsanläggningar på vår webbsida www.trotec24.com.

Genom den separata uppsamlingen av avfall från elektrisk och elektronisk utrustning ska återanvändning, materialåtervinning resp. andra former av återvinning av avfallsutrustning såväl som negativa följder på miljön och människors hälsa vid kassering av eventuella farliga ämnen i utrustningen undvikas.

Du är ansvarig för radering av eventuella personuppgifter som kan finnas tillgängliga på den utrustning som ska kasseras.

Batterier och ackumulatörer får ej kastas i hushållsavfall, utan måste i enlighet med EUROPAPARLAMENTETS OCH RÅDETS direktiv 2006/66/EG av den 6 september 2006 om batterier och ackumulatörer omhändertas på ett fackmässigt sätt.

Avfallshantera batterier och ackumulatörer enligt gällande lagstadgade bestämmelser.

Trotec GmbH & Co. KG

Grebener Str. 7
D-52525 Heinsberg

☎ +49 2452 962-400

☎ +49 2452 962-200

info@trotec.com

www.trotec.com